

XGL

罐子清洗喷嘴

- 安装在球体上的每一个喷嘴都是防堵塞的螺旋 LXS 系列喷嘴
 - 根据不同的应用需求可以更换为其他型号的喷嘴
 - 球形的全方位覆盖
 - 6 个排列在球体上的喷嘴向所有的方向都提供均匀的喷雾
- 流量：16.0 到 597 l/min



XGL 覆盖表

当喷雾压力在 3 到 4 巴

管径	喷嘴号	冲洗直径	漂洗直径
3/4	XGL 6	450	900
	XGL 8	900	1800
	XGL 10	1400	2700
1	XGL 12	2000	4000
	XGL 14	2100	4200
	XGL 16	2200	4400
	XGL 20	2400	4900

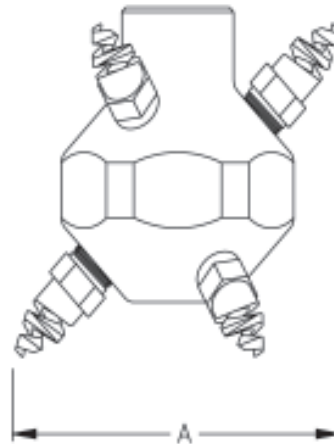

XGL 喷嘴流量和尺寸

球形，360° 喷雾角度，3/4" 到 1" 管径，BSP 或 NPT 管螺纹

外螺纹管径	喷嘴号	K 系数	流量 升/分钟 @ 巴								最小入口开孔直径	重量	
			0.7 巴	1 巴	1.5 巴	2 巴	3 巴	4 巴	5 巴	7 巴		金属 (kg)	塑料 (g)
3/4	XGL 6	19.1	16.0	19.1	23.4	27.1	33.2	38.3	42.8	50.6	114	1.02	170
	XGL 8	36.5	30.5	36.5	44.7	51.6	63.2	72.9	81.5	96.5			
	XGL 10	57.0	47.7	57.0	69.8	80.6	98.7	114	127	151			
1	XGL 12	82.0	68.6	82.0	100	116	142	164	183	217	133	1.87	312
	XGL 14	111	92.7	111	136	157	192	222	248	293			
	XGL 16	144	120	144	176	203	249	287	321	380			
	XGL 20	226	189	226	276	319	391	451	504	597			

$$\text{流量 (l/min)} = K(\text{bar})^{1/2}$$

标准材料：黄铜，316 不锈钢，PVC 和 PTFE。

XGz

罐子清洗喷嘴

- 球体上的每一个喷嘴都是WX系列防堵塞实心锥喷嘴
 - 根据不同的应用可以选用其他种类喷嘴
 - 球形全方位覆盖区域
 - 六个喷嘴排列在球体上向所有的方向喷射液体
- 流量：28.6 到 454l/min



金属

XGz 覆盖表

当喷雾压力在 3 巴时

管径	喷嘴号	冲洗直径	漂洗直径
3/4"	XGz 125	1200	2400
	XGz 156	1200	3700
	XGz 187	1800	4300
	XGz 187	1800	4300
1"	XGz 218	2400	4300
	XGz 250	3000	4900

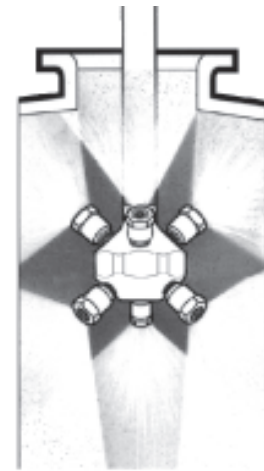
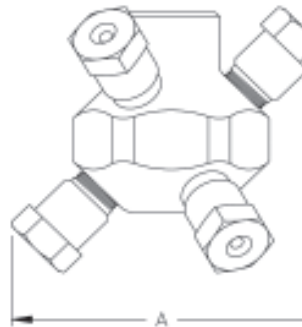

典型安装

XGz 喷嘴流量和尺寸

球形，360° 喷雾角度，3/4" 到 1" 管径，BSP 或 NPT 管螺纹

内螺纹管径	喷嘴号	K 系数	流量 升/分钟 @ 巴							最小入口开孔直径 A(mm)	重量	
			0.7 巴	1 巴	2 巴	3 巴	4 巴	5 巴	10 巴		金属(kg)	塑料(kg)
3/4"	XGz 125	33.5	28.6	33.5	45.5	54.3	61.7	68.0	92.3	120	1.29	0.22
	XGz 156	53.2	45.5	53.2	72.2	86.3	98.0	108	147			
	XGz 187	57.0	47.7	57.0	69.8	80.6	98.7	114	127			
1"	XGz 187	82.0	68.6	82.0	100	116	142	164	183	146	2.34	0.40
	XGz 218	111	92.7	111	136	157	192	222	248			
	XGz 250	144	120	144	176	203	249	287	321			

$$\text{流量}(l/min) = K(\text{bar})^{0.44}$$

标准材料：黄铜，316 不锈钢，PVC 和 PTFE。

XGxz

清洗桶和罐的旋转喷嘴

- 适合通过 1.75" 开孔
- 低渗漏，所以节约清洗水或化学溶液，节约处理费用
- 已定型的400系列全方位不锈钢喷嘴
- 转速缓慢以提供更好的清洁效果
- 覆盖范围宽
- 流量：1.91 到 229l/min



XG XZ 覆盖表

喷雾压力为 3 巴

管径	喷嘴号	冲洗直径	漂洗直径
3/4"	XGXZ 10	600	1800
	XGXZ 18	1200	2400
	XGXZ 21	1200	3700
	XGXZ 45	1800	4300

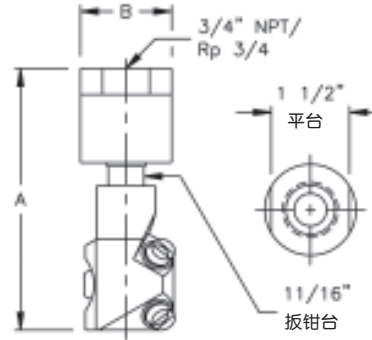

金属

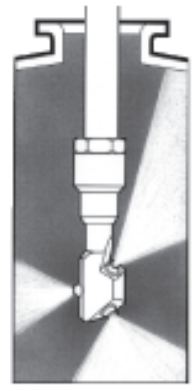

典型的 XGxz 安装

XG XZ 喷嘴流量和尺寸

广角度，3/4" 管径，BSP 或 NPT 管螺纹

内螺纹管径	喷嘴号	K 系数	流量：升 / 分钟 - 每对喷嘴 @ PSI					尺寸(mm)		重量 (kg)	
			0.7 巴	1 巴	2 巴	3 巴	4 巴	5 巴	A mm		B mm
3/4"	XGXZ10	22.8	19.1	22.8	32.2	39.5	45.6	51.0	171	44.4	0.95
	XGXZ18	41.0	34.3	41.0	58.0	71.0	82.0	91.7			
	XGXZ21	47.9	40.0	47.9	67.7	82.9	95.7	107			
	XGXZ45	103	86.0	103	145	178	205	229			

$$\text{流量}(l/min) = K(\text{bar})^{1/2}$$

标准材料：316 不锈钢。

WQQL

WQL 喷射器混合喷嘴

- 经济、高效的方法使液体在密闭的或敞开的容器中流通
 - 无动件
 - 防堵塞
 - 维护费用低
 - 喷嘴的应用对于液体的流量有多重影响，排水量是使用动力泵的4-5倍。
 - 锥形喷雾
 - 覆盖面积大
- 流量：107 到 48100l/min(排水)



金属

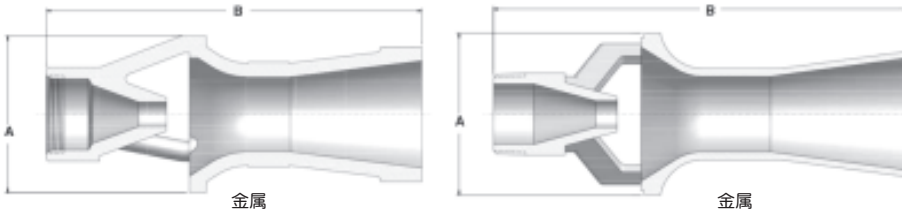

WQL 喷嘴流量 塑料材质

NPT 或 BSP 螺纹	喷嘴号	K 系数	流量：升/分钟 @ PSI							额定尺寸(mm)		
			0.7 巴	1.5 巴	2 巴	2.5 巴	3 巴	5 巴	7 巴	A mm	B mm	
3/8 外螺纹	TM73	33.2	机动	27.8	33.2	40.7	47	52.5	57.6	62.2	54	114
			排水	139	166	204	235	263	288	311		
1/2 外螺纹	TM120	54.3	机动	45.4	54.3	66.5	76.7	85.8	94	101	64	140
			排水	227	272	333	384	429	470	508		
3/4 外螺纹	TM137	62.4	机动	52.2	62.4	76.4	88.2	98.6	108	117	73	162
			排水	261	312	382	441	493	540	585		
1 外螺纹	TM240	109	机动	90.8	108	133	153	172	188	203	89	191
			排水	454	543	665	768	858	940	1015		
1 1/2 外螺纹	TM340	155	机动	130	155	190	219	245	269	290	114	248
			排水	649	775	950	1100	1230	1345	1450		

标准材料：PP。*BAR= 提供的压力为喷嘴 TM 减去罐内的压力

WQL 喷嘴流量 塑料材质

NPT 或 BSP 螺纹	喷嘴号	K 系数	流量：升/分钟 @ PSI							额定尺寸(mm)		
			0.7 巴	1.5 巴	2 巴	2.5 巴	3 巴	5 巴	7 巴	A mm	B mm	
3/8 外螺纹	TM70	31.9	机动	26.7	31.9	39.1	45.1	55.3	71.4	84.4	44	114
			排水	107	128	156	180	221	286	338		
1/2 外螺纹	TM110	50.1	机动	41.9	50.1	61.3	70.8	87.0	112	132	51	127
			排水	168	200	245	283	348	448	528		
3/4 外螺纹	TM150	68.4	机动	57.2	68.4	83.7	96.7	118	153	181	57	152
			排水	229	274	335	387	472	612	724		
1 外螺纹	TM230	105	机动	87.7	105	128	148	182	234	277	70	165
			排水	351	419	514	593	728	936	1110		
1 1/2 外螺纹	TM320	146	机动	122	146	179	206	253	326	386	76	184
			排水	488	584	716	824	1010	1300	1540		
2 外螺纹	TM620	282	机动	236	282	345	399	489	631	746	108	286
			排水	944	1130	1380	1600	1960	2520	2990		
3 外螺纹	TM1500	684	机动	572	684	837	967	1180	1530	1810	165	492
			排水	2290	2740	3350	3970	4740	6120	7240		
4 150# 法兰	TM2510	1130	机动	950	1130	1390	1610	1970	2540	3000	213	864
			排水	3800	4540	5560	6420	7870	10200	12000		
6 150# 法兰	TM6040	2720	机动	2270	2720	3330	3840	4710	6080	7190	321	1320
			排水	9100	10900	13300	15400	18800	24300	28800		
8 150# 法兰	TM110050	4550	机动	3800	4550	5570	6430	7870	10200	12000	416	1730
			排水	15200	18200	22300	25700	31500	40700	48100		

$$\text{流量}(l/min)=K(\text{bar})^{0.48}$$

标准材料：316 不锈钢。

XGLX

罐子清洗喷嘴

- 防堵塞螺旋设计
- 容易维护
- 高能量效率，比采用普通设计的喷嘴节约水
- 独特的喷雾区域中 – 能够反向喷射
- 紧凑的设计，可以通过小的开孔



金属

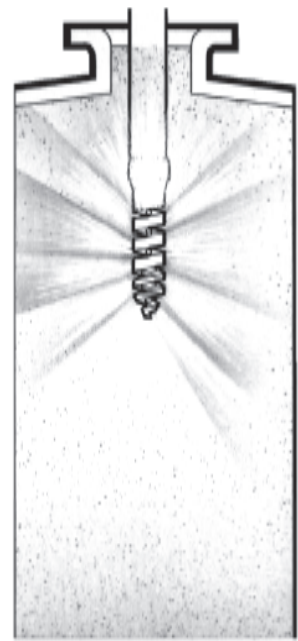
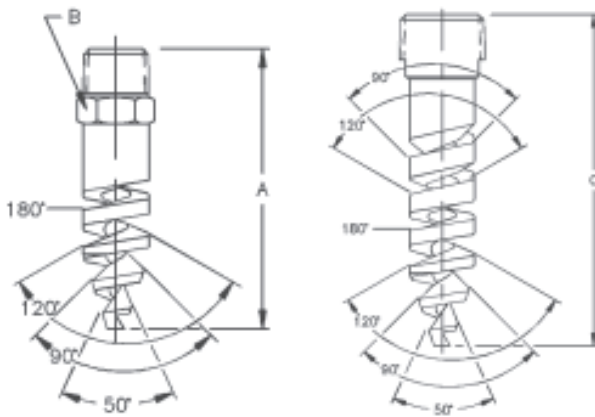

罐子清洗 XGLX 覆盖表
喷雾压力为 2 到 3 巴

管径	喷嘴号	冲洗直径	漂洗直径
3/8"	XGLX12	380	760
	XGLX14	460	1200
	XGLX16	610	1500
	XGLX20	910	2100
1"	XGLX1	2400	6100

罐子清洗 XGLX 喷嘴流量和尺寸

LXS100° 和 270°, 3/8" 和 1" 管径, BSP 或 NPT 管螺纹

外螺纹管径	喷嘴号	允许喷雾角度	K 系数	流量: 升/分钟 - 每对喷嘴 @ PSI								喷孔直径 mm	最大杂质直径	金属喷嘴尺寸 mm			重量 (g) 金属
				0.7 巴	1 巴	2 巴	3 巴	4 巴	5 巴	10 巴	15 巴			A	B	C	
3/8"	XGLX12	180°	13.7	11.4	13.7	19.3	23.7	27.3	30.6	43.2	53.0	4.83	3.30	73.0	17.5	49.6	
	XGLX14	180°	18.5	15.4	18.5	26.1	32.0	36.9	41.3	58.4	71.5	5.59	3.30				
	XGLX16	180°	24.2	20.2	24.2	34.2	41.8	48.3	54.0	76.4	93.6	6.35	3.30				
	XGLX20	180°	37.6	31.5	37.6	53.2	65.1	75.2	84.1	119	146	7.87	3.30				
1"	XGLX1	270°	116	97.2	116	164	201	232	260	368	450	14.2	5.08			130	298

$$\text{流量}(l/min) = K(\text{bar})^{1/2}$$

标准材料: 316 不锈钢。

XZ

外形尺寸小巧的柱状喷雾

- 高速喷射
- 外形小巧
- 喷孔尺寸小：0.014 到 0.125
- 强力驱动的柱状喷雾
- 喷雾角度：0°
- 流量：0.075 到 34.1l/min
- 典型的应用：
清洗、清除油污
清洗电缆和毛纸 - 纸浆以及纸



金属



0°

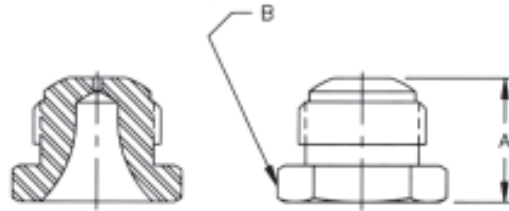

XZ 喷嘴流量

柱状，指定的螺纹类型

喷嘴号	K 系数	流量 升/分钟 @ 巴								喷孔直径 mm	额定尺寸(mm)		重量 (g)
		1 巴	3 巴	5 巴	7 巴	10 巴	15 巴	30 巴	60 巴		A	B	
XZ03	0.0752	0.0752	0.13	0.16	0.19	0.22	0.27	0.37	0.52	0.356			
XZ11	0.258	0.26	0.43	0.55	0.65	0.76	0.92	1.28	1.77	0.711			
XZ16	0.393	0.39	0.67	0.85	1.00	1.19	1.44	2.01	2.80	0.838			
XZ23	0.564	0.56	0.96	1.22	1.44	1.70	2.07	2.89	4.03	1.02			
XZ40	0.981	0.98	1.66	2.12	2.50	2.96	3.60	5.02	7.00	1.40	14.0	17.5	21.3
XZ67	1.644	1.64	2.79	3.56	4.18	4.96	6.03	8.41	11.7	1.78			
XZ120	2.944	2.94	4.99	6.37	7.49	8.89	10.8	15.1	21.0	2.39			
XZ195	4.784	4.78	8.11	10.4	12.2	14.4	17.6	24.5	34.1	3.18			

$$\text{流量}(l/min) = K(\text{bar})^{0.48}$$

标准材料：316 不锈钢。